



clenair



ES

EN

DE

FR

IT

Mod.:PA-100s



- **Manual de Instrucciones**
- **Owner's Manual**
- **Bedienungsanleitung**
- **Mode d'emploi**
- **Istruzioni d'uso**

INTRODUCCION

PURIFICADOR CLENAIR

El purificador CLENAIR, dotado de una sustancia activa denominada *CONFORAIR*, está basado en un procedimiento fotocatalítico y quimioabsorbente para la inactivación de los contaminantes presentes en ambientes interiores, tales como virus, hongos y bacterias, humo del tabaco, ácaros de polvo y partículas de polen. Además, *CLENAIR* es fuente de iones negativos que ayudan a tener sensación de bienestar y prevenir enfermedades del sistema nervioso y circulatorio.

SUSTANCIA ACTIVA CONFORAIR

El purificador contiene una sustancia activa CONFORAIR; patentada, reemplazable y fotoactivada mediante leds UVC, que es capaz de eliminar compuestos orgánicos volátiles, virus, bacterias, hongos y demás microelementos perjudiciales para el ser humano. CONFORAIR tiene una caducidad determinada por el número de horas de uso, el equipo muestra en el display a la vez que avisa mediante un mensaje de voz, que el consumible CONFORAIR ha terminado su vida útil y debe ser reemplazado por otro cartucho original.

EFICACIA:

ELIMINACIÓN DE OLORES

Eficaz en la eliminación de olores y otros compuestos orgánicos volátiles, como el humo de tabaco.

ELIMINACIÓN DE PARTÍCULAS DE POLEN

Elimina alérgenos como el polen, ácaros del polvo y otras sustancias.

ELIMINACIÓN DE VIRUS, BACTERIAS Y HONGOS

Elimina los causantes directos de enfermedades como la gripe o las derivadas por los pseudomonas, micrococcus o aspergillus.

GENERACIÓN DE IONES NEGATIVOS

Ayudan a tener sensación de bienestar y prevenir trastornos del sistema nervioso y circulatorio.

IMPORTANTE

Antes de utilizar su nuevo purificador de aire lea este manual de instrucciones para su correcto funcionamiento.

Los materiales del embalaje (bolsas de plástico, poliestireno, etc) pueden resultar peligrosos para los niños, por lo que debe mantenerlos fuera del alcance de éstos.

Usar solamente recambios y accesorios de la marca CLENAIR o CONFORAIR. Mantener alejado de fuentes de calor.

No utilice este equipo si el cable de corriente se encuentra dañado. Para uso en interiores únicamente.

No colocar en las ranuras ningún objeto que impida la libre circulación del aire. No exponga el equipo a temperaturas extremas.

No maneje este purificador con las manos mojadas. No introduzca ningún objeto en las ranuras del equipo.

No intente desarmar el equipo. Puede causar mal funcionamiento y la anulación de la garantía.

En caso de avería, póngase en contacto con su distribuidor, o directamente con nuestro servicio técnico a través de nuestra web: <http://www.arandu.es>

INDICE

Introducción	3
Descripción y montaje	5
Guía de uso	7
Programación.....	10
Sustancia CONFORAIR	12
Cambio de CONFORAIR	13
Especificaciones técnicas	14
Garantía	14
Nota sobre Medio Ambiente	14

ES

DESCRIPCION Y MONTAJE

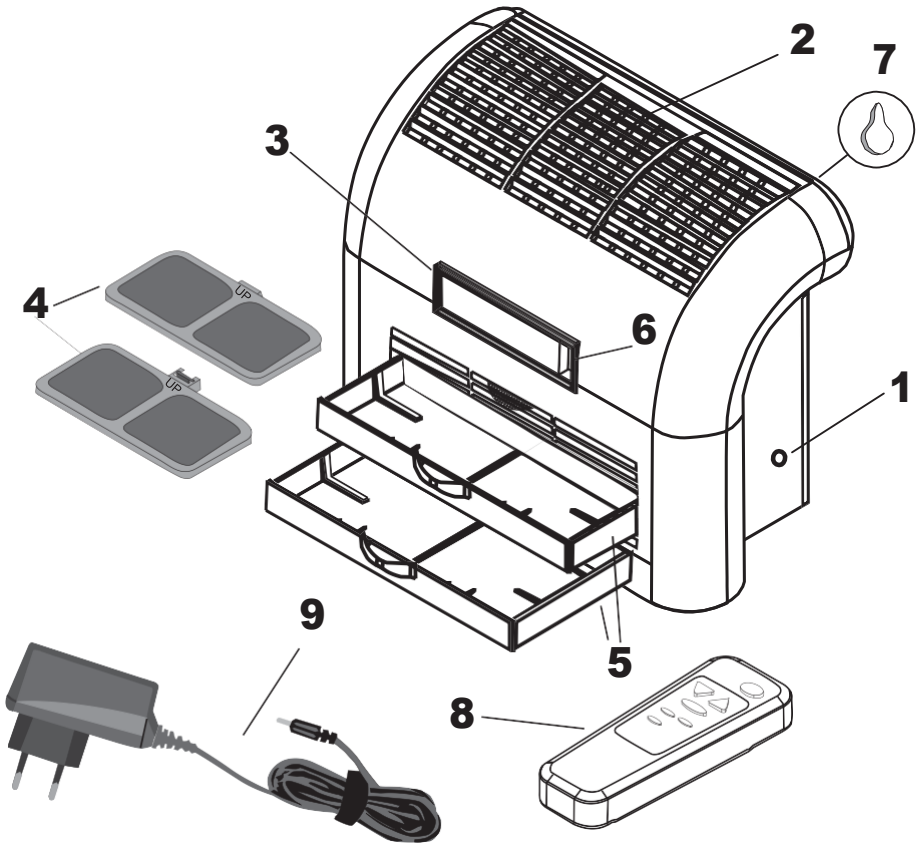

- 1 Conexión
- 2 Salida de aire
- 3 Pantalla
- 4 Sustancia Conforair
- 5 Bandejas Conforair
- 6 Led de estado
- 7 Soportes de pared
- 8 Mando a Distancia
- 9 Alimentador

DESCRIPCION Y MONTAJE

1. Sacar el producto del embalaje y comprobar que incluye todos los elementos indicados anteriormente.
2. El purificador *CLENAIR* consta de 2 bandejas para contener la sustancia *CONFORAIR*. Las sustancias *CONFORAIR* deben ir colocadas cada una en su bandeja (como se indica a continuación). Si no fuera así, el purificador *CLENAIR*, no funcionaría:
3. Abrir la bandeja situada en la parte inferior del purificador (Fig. 1).
4. Abrir con precaución la bolsa metálica con la etiqueta “bandeja inferior” para extraer la sustancia *CONFORAIR*.
5. Quitar el precinto de seguridad de la parte trasera.
6. Introducir la sustancia *CONFORAIR* en la bandeja inferior colocando la inscripción “UP” hacia arriba (como muestra el dibujo)
7. Cerrar la bandeja.

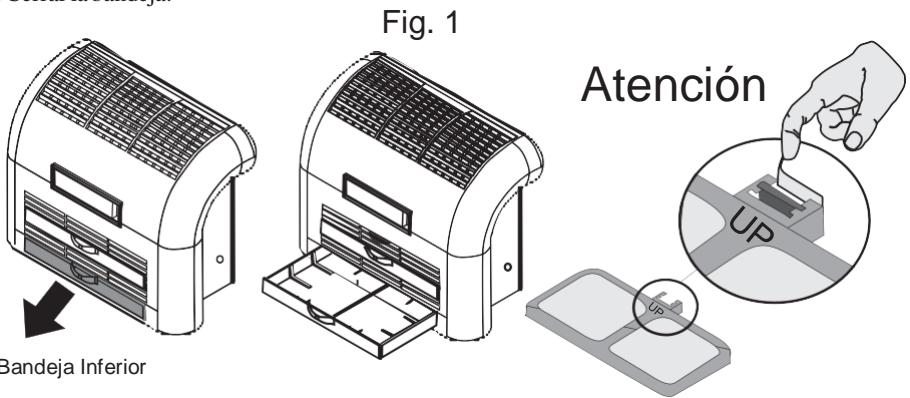

8. . Abrir la bandeja situada en la parte superior del purificador (Fig.2)
9. Abrir con precaución la bolsa metálica con la etiqueta “bandeja superior” para extraer la sustancia *CONFORAIR*.
10. Introducir la sustancia *CONFORAIR* en la bandeja superior colocando la inscripción “UP” hacia arriba (como muestra el dibujo)
11. Cerrar la bandeja.
12. Conectar el equipo.
13. Se recomienda colocar el purificador *CLENAIR* a una altura entre 70 y 150 cm.

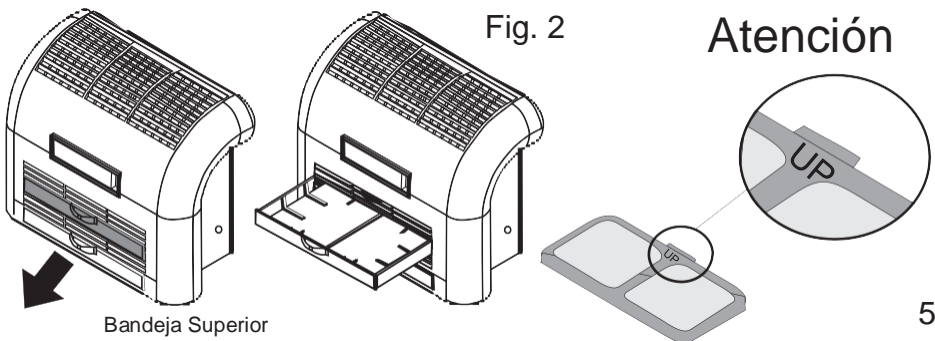

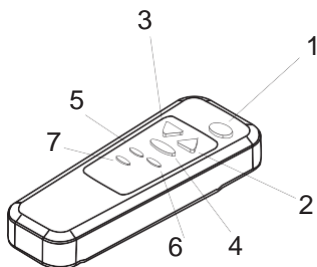

- 1 Encendido/Apagado (POWER)
- 2 Subir (UP)
- 3 Bajar (DOWN)
- 4 Confirmar (INTRO)
- 5 Prog/Hora (HOUR)
- 6 Menú (MENU)
- 7 Valores (VOC/CO)

MANDO A DISTANCIA

INSTALACIÓN DE LAS PILAS:

El mando a distancia funciona mediante 2 pilas LR03 AAA 1.5V (no suministradas). En la parte trasera del mando se encuentra el alojamiento de las pilas, presione con cuidado la pestaña y levante la tapa. Inserte dos pilas LR03 AAA 1.5V según se indica mediante los símbolos de polaridad (+) y (-) marcados en el alojamiento. Cierre la tapa. Para accionar el mando a distancia sitúese en frente del equipo a una distancia inferior a 4 metros.

Precauciones:

- Ponga las pilas con sus terminales correspondientes (+) y (-) alineados como indica el alojamiento.
- Para no dañar el mando a distancia en el caso de fugas, extraiga las pilas si no va a utilizar el mando durante un tiempo prolongado.
- Cuando tire las pilas usadas, cumpla con los reglamentos o leyes públicas aplicables en su país/región relacionadas con el medioambiente.

FUNCIONES MANDO A DISTANCIA

Puesta en hora

1. Presionar la tecla HOUR
2. Presionar la tecla ENTER (los dígitos de los minutos parpadean).
3. Presionar las teclas UP y DOWN para cambiar los minutos.
4. Presionar la tecla ENTER para fijar los minutos (los dígitos de las horas parpadean).
5. Presionar las teclas UP y DOWN para cambiar la hora.
6. Presionar la tecla ENTER para fijar la hora (los días de la semana parpadean).
8. Presionar las teclas UP y DOWN para seleccionar el día de la semana.
9. Presionar la tecla ENTER para finalizar la sincronización de la hora.

Encendido y modos de funcionamiento

Presionar la tecla POWER para encender/apagar el purificador CLENAIR y para cambiar los modos de funcionamiento:

GUÍA DE USO

Apagado: el purificador de aire queda en modo de espera. En la parte superior derecha del display se muestra la indicación OFF, además de permanecer visibles el resto de funciones, siempre que el equipo siga conectado a la red eléctrica.

Encendido: Pulsando una vez la tecla POWER el purificador CLENAIR entra en modo de funcionamiento estándar. El display muestra la indicación ON en la parte superior derecha.

Automático: Pulsando dos veces la tecla POWER el purificador CLENAIR entra en modo de funcionamiento automático. El display muestra AUTO en la parte inferior derecha.

En este modo y gracias a los sensores internos, el dispositivo es capaz de permanecer en espera hasta que detecta una mala calidad del aire o un ambiente contaminado, momento en el cual automáticamente entra en funcionamiento. El dispositivo vuelve al modo de espera cuando consigue restablecer una satisfactoria calidad del aire.

ES

Sleep: Pulsando tres veces la tecla POWER el purificador CLENAIR entra en el modo de funcionamiento silencioso. El display muestra un dibujo de un reloj en la parte central del display. En este modo, se apaga el display y uno de los ventiladores. Está especialmente indicado para situaciones en las que se requiera el máximo silencio posible, por ejemplo en horas de sueño. Se recomienda usar el modo sleep únicamente cuando sea necesario.

MENSAJES DE VOZ

(ver Recomendaciones - La sustancia Conforair)

El purificador CLENAIR tiene la opción de activar/desactivar los mensajes de voz .

Desactivar:

- 1.Pulsar la tecla HOUR un vez. El indicador de mensajes de voz ((●)) parpadeará.
- 2.Pulsar la tecla UP o DOWN hasta que el indicador de mensajes de voz desaparezca.
- 3.Pulsar la tecla POWER.

Activar:

- 1.Pulsar la tecla HOUR un vez.
- 2.Pulsar la tecla UP o DOWN una vez, hasta que el indicador de mensajes de voz ((●)) aparezca.
- 3.Pulsar la tecla POWER.

El dispositivo está equipado con una batería interna que asegura la memorización de la hora ante eventuales desconexiones de la red.

Una sincronización incorrecta del reloj no impide la plena funcionalidad del purificador de aire, aunque se recomienda tener el reloj bien sincronizado para poder hacer uso de la programación diaria/horaria.

Monóxido de carbono/Compuestos orgánicos volátiles

El purificador *CLENAIR* le indicará la concentración de monóxido de carbono y de compuestos orgánicos volátiles en partículas por millón (ppm). Mediante la tecla CO/VOC puede cambiar de una gráfica a otra.

En el display parpadeará la gráfica CO o VOC dependiendo del valor numérico (ppm) que se esté mostrando en el display.

DISPLAY

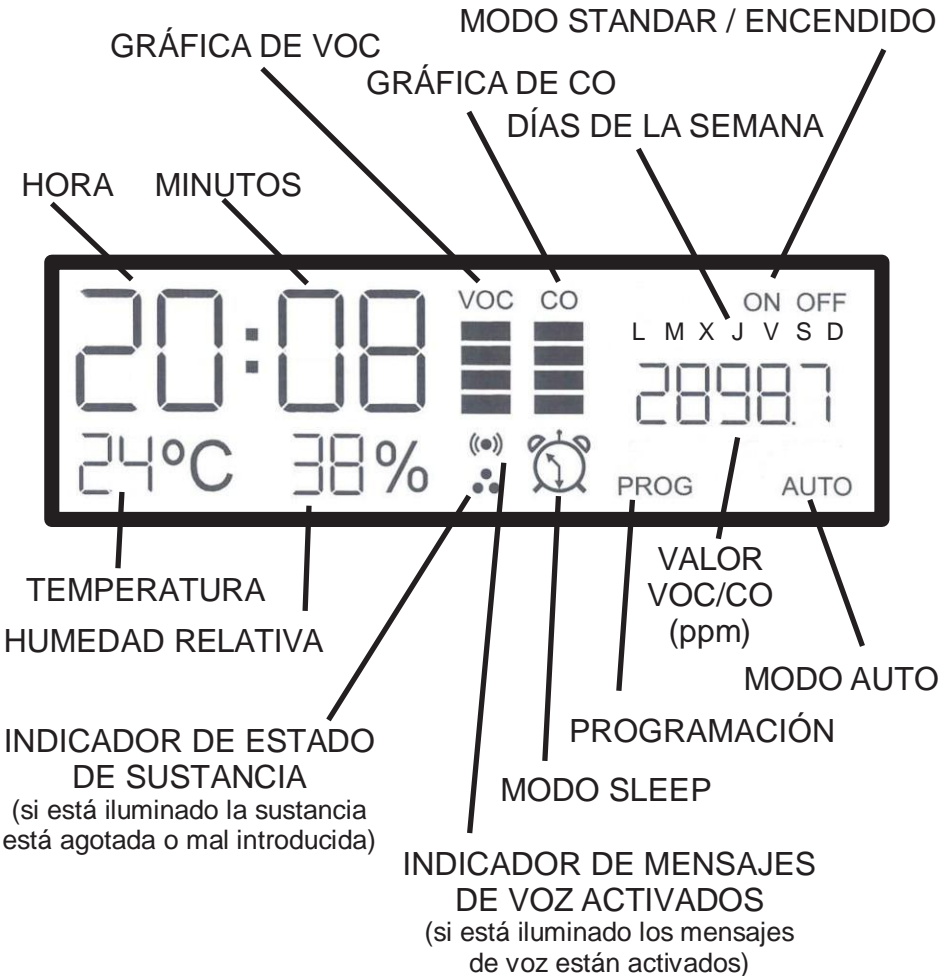

ES

PROGRAMACION

El purificador *CLENAIR* permite al usuario programar su funcionamiento. Nos permite realizar 8 programaciones (eventos) distintas. En cada uno de los eventos podemos programar o la hora de encendido o de apagado de uno o varios días de la semana.

PROGRAMACIÓN DE UN EVENTO

1. Pulsar la tecla PROG para entrar en el MODO PROGRAMACIÓN. Aparecerá un número parpadeando (evento) a la derecha del display.
2. Mediante las teclas UP y DOWN indicaremos el número de evento que queremos programar.
3. Pulsar la tecla ENTER (parpadearán los dígitos de los minutos).

ES

4. Mediante las teclas UP y DOWN indicaremos los minutos.
5. Pulsar la tecla ENTER (parpadearán los dígitos de las horas).
6. Mediante las teclas UP y DOWN indicaremos la hora.
7. Pulsar la tecla ENTER (parpadearán los días de la semana).
8. Mediante la tecla DOWN seleccionamos el día y mediante la tecla UP pasamos de un día a otro. La selección del día se realiza mediante la tecla DOWN y se pueden seleccionar varios días en un evento. Los días memorizados quedan reflejados en el display.
9. Pulsar la tecla ENTER (parpadea OFF en el display).

10. Mediante las teclas UP y DOWN indicaremos si la hora que hemos señalado es de encendido o apagado:

ON- Encendido - Si el purificador *CLENAIR* se encuentra apagado, este se encenderá a la hora indicada.

OFF- Apagado - Si el purificador *CLENAIR* se encuentra encendido, este se apagará a la hora indicada.

11. Pulsar la tecla ENTER (parpadea PROG en el display).

12. Mediante las teclas UP y DOWN se activa el evento.

Para activar, pulsar UP o DOWN hasta que PROG parpadee en el display.

Para desactivar, pulsar UP o DOWN hasta que PROG no aparezca en el display.

13. Pulsar la tecla ENTER y el evento se quedará programado.

EJEMPLO DE PROGRAMACIÓN DE UN EVENTO

Queremos que el purificador *CLENAIR* se encienda automáticamente los Lunes, Martes y Jueves a las 18:35 (evento 1) y que el purificador *CLENAIR* se apague automáticamente los mismos días a las 23:15 (evento 2)

1. Pulsamos la tecla PROG para entrar en el MODO PROGRAMACIÓN. Aparecerá un número parpadeando (evento) a la derecha del display.

2. Mediante las teclas UP y DOWN indicaremos el número de evento que queremos programar: en este caso el 1

3. Pulsamos la tecla ENTER (parpadearán los dígitos de los minutos).

4. Mediante las teclas UP y DOWN indicaremos los minutos, en este caso 35 min.

5. Pulsamos la tecla ENTER (parpadearán los dígitos de las horas).

6. Mediante las teclas UP y DOWN indicaremos la hora, en este caso 18 horas.

PROGRAMACION

7. Pulsamos la tecla ENTER (parpadearán los días de la semana).

8. Selección del día:

Parpadea “L” indicando Lunes. Mediante la tecla DOWN lo memorizamos.

Parpadea ”M” indicando Martes. Mediante la tecla DOWN lo memorizamos.

Parpadea “X” indicando Miércoles. Pulsamos la tecla UP para pasar al Jueves sin memorizar el Miércoles.

Parpadea “J” indicando Jueves. Mediante la tecla DOWN lo memorizamos.

9. Pulsar la tecla ENTER (parpadea OFF en el display).

10. Pulsar la tecla UP o DOWN y marcar ON en el display.

11. Pulsar la tecla ENTER (parpadea PROG en el display).

12. Pulsar las teclas UP o DOWN hasta que PROG parpadee en el display. En este momento hemos activado el evento.

13. Pulsar la tecla ENTER y el evento se quedará programado.

ES

Queremos que el purificador *CLENAIR* se encienda automáticamente los Lunes, Martes y Jueves a las 18:35 (evento 1) y que el purificador *CLENAIR* se apague automáticamente los mismos días a las 23:15 (evento 2)

14. Pulsamos la tecla PROG para entrar en el MODO PROGRAMACIÓN. Aparecerá un número parpadeando (evento) a la derecha del display.

15. Mediante las teclas UP y DOWN indicaremos el número de evento que queremos programar: en este caso el 2

16. Pulsamos la tecla ENTER (parpadearán los dígitos de los minutos).

17. Mediante las teclas UP y DOWN indicaremos los minutos, en este caso 15 min.

18. Pulsamos la tecla ENTER (parpadearán los dígitos de las horas).

19. Mediante las teclas UP y DOWN indicaremos la hora, en este caso 23 horas.

20. Pulsamos la tecla ENTER (parpadearán los días de la semana).

21. Selección del día:

Parpadea “L” indicando Lunes. Mediante la tecla DOWN lo memorizamos.

Parpadea ”M” indicando Martes. Mediante la tecla DOWN lo memorizamos.

Parpadea “X” indicando Miércoles. Pulsamos la tecla UP para pasar al Jueves sin memorizar el Miércoles.

Parpadea “J” indicando Jueves. Mediante la tecla DOWN lo memorizamos.

22. Pulsar la tecla ENTER (parpadea OFF en el display).

23. Pulsar la tecla Enter para marcar OFF en el display.

24. Pulsar la tecla ENTER (parpadea PROG en el display).

25. Pulsar las teclas UP o DOWN hasta que PROG parpadee en el display. En este momento hemos activado el evento.

26. Pulsar la tecla ENTER y el evento se quedará programado.

LA SUSTANCIA CONFORAIR

IMPORTANTE

Compruebe que el purificador *CLENAIR* está desenchufado antes de proceder al cambio de la sustancia *CONFORAIR*.

Cada una de las sustancias *CONFORAIR* debe ir colocada en su bandeja correspondiente, de no ser así el purificador *CLENAIR* no funcionará.

La vida útil de la sustancia *CONFORAIR* es de 3 o 4 meses. Mediante mensajes de voz *CLENAIR* informará al usuario del estado de la sustancia *CONFORAIR* que se ha consumido:

Mensaje 1: "Atención el consumible está apunto de agotar su efectividad. Por favor, adquiera un nuevo consumible". Este mensaje se reproduce cuando la sustancia ha consumido el 80 % de su vida útil.

Mensaje 2: "Atención el consumible está agotado. Sustitúyalo". Este mensaje se reproduce cuando la sustancia ha terminado su vida útil. Al mismo tiempo, el led de estado cambiará a color rojo.

CLENAIR también le indicará las condiciones ambientales de su estancia cuando estén fuera de los umbrales estandar de confort mediante los siguientes mensajes de voz:

Mensaje 1: "Atención la concentración de monóxido de carbono es elevada".

Mensaje 2: "Atención la concentración de compuestos orgánicos volátiles es elevada".

Mensaje 3: "Atención la temperatura se encuentra fuera de los umbrales de confort".

Mensaje 4: "Atención la humedad se encuentra fuera de los umbrales de confort".

USO DE LA SUSTANCIA CONFORAIR COMO ABONO ECOLÓGICO

Una vez agotada la sustancia *CONFORAIR*, ésta puede ser usada como abono para las plantas, debido a sus diversas propiedades: Es un producto, natural, ecológico, se puede reciclar, arcilla natural, es fuente de sales para las plantas y buen retenedor de agua.

Cuando se haya agotado la sustancia *CONFORAIR*, realizar un corte en la rejilla de plástico y verter su contenido en una o varias macetas.

El soporte de plástico deséchelo en el contenedor apropiado para su reciclado.



CAMBIO DE CONFORAIR

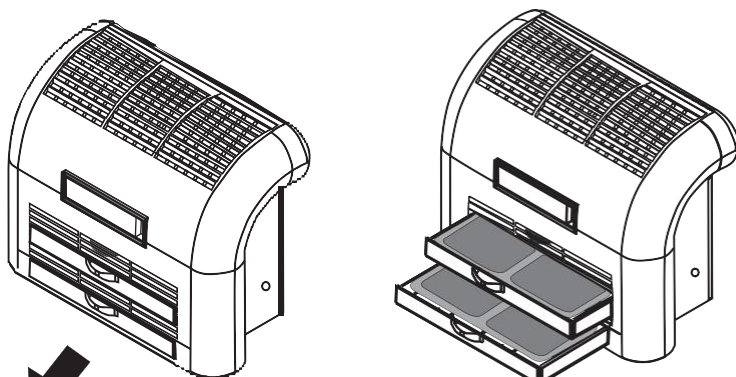

ES

Bandeja superior

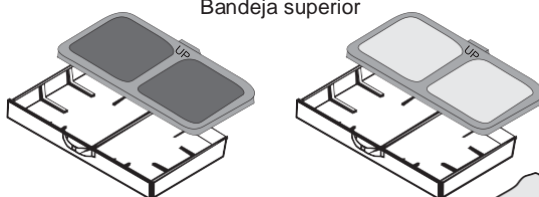

Bandeja inferior

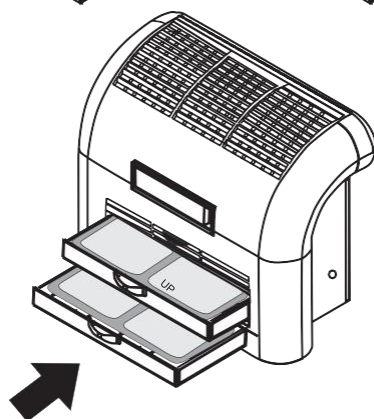
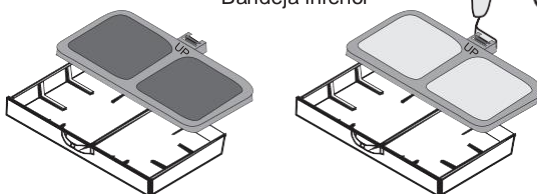

ESPECIFICACIONES

Dimensiones: 220 x 101,5 x 170 mm

Peso: 0,9 kg

Alimentación: 100-240V~ 50/60Hz.

Potencia: 12 w

Caudal: 60 m³/h

GARANTIA

La garantía de este producto es de un año a partir de la fecha de compra, en las condiciones que se indican a continuación:

ES

1.- La garantía cubre la reparación, incluidos mano de obra y materiales, de las averías debidas a defectos de fabricación, vicios de origen o componentes defectuosos, así como el transporte de retorno de la unidad ya reparada al domicilio del cliente. La garantía no incluye el transporte de la unidad averiada (ni el correspondiente seguro) desde el domicilio del cliente hasta el Servicio Técnico Autorizado.

2.- El fabricante se reserva el derecho de reparar o sustituir el producto por uno en un estado de uso similar o más nuevo que el enviado por el cliente a reparar en garantía. Las piezas o la unidad defectuosa pasarán a ser propiedad del fabricante.

3.- La garantía solo será válida si se ha cumplimentado este certificado en su totalidad y ha de ir acompañada de una factura acreditativa de la fecha de compra del equipo, que ha de coincidir con la que figura en este certificado.

4.- Los accesorios adquiridos separadamente, no incluidos en este certificado, quedan garantizados por un periodo de seis meses, siempre que se adjunte la factura de compra en la que figure el número de serie del producto. Quedarán excluidos de la garantía los defectos atribuibles a condiciones o situaciones más abajo detalladas.

5.- La garantía no cubre las averías debidas a errores en la instalación de los equipos, a ubicaciones indebidas de los mismos, a uso diferente al detallado en su correspondiente manual de utilización, a funcionamiento incorrecto de la parte eléctrica del lugar en los que haya sido instalados o a fallos producidos por no tomar las precauciones debidas al realizar trabajos eléctricos en los mismos. Tampoco cubre aquellos defectos causados por accesorios no fabricados o homologados por el fabricante.

6.- La garantía no cubre fusibles, lámparas, diodos, cordones, cables, ni en general, todos aquellos componentes deteriorables por el uso normal, tales como elementos de plástico, goma o caucho, teclados, esmaltes, pinturas o tratamientos de superficies, así como la sustancia "CONFORAIR", que es un consumible.

7.- La garantía no cubre aquellos defectos atribuibles a golpes, caídas, mojaduras, inundación, radiación, aplastamiento, tensiones inadecuadas, calentamientos o enfriamientos excesivos, condiciones extremas de medio ambiente, alteraciones,

modificaciones o manipulaciones por personal ajeno a un Servicio Técnico Autorizado por el fabricante.

8.- Las reparaciones efectuadas durante el periodo de garantía no prolongarán la duración de la misma y están garantizadas, a su vez, por un periodo de tres meses que comienza en el momento de la devolución de la unidad reparada al cliente.

9.- El fabricante no se responsabiliza de los daños o perjuicios especiales, ocasionales o consecuentes sufridos por el usuario incluidos pero no limitados a la pérdida de beneficios o a los gastos derivados de la pérdida del uso del producto.

En caso de avería, póngase en contacto con su distribuidor, o directamente con nuestro servicio técnico a través de nuestra web: <http://www.arandu.es>

ES

NOTA

Debido a la composición de la sustancia *CONFORAIR* es posible que, durante los primeros días, bajo el purificador *CLENAIR* aparezca polvo. Es totalmente inocuo y puede ser limpiado con un paño seco.

ADVERTENCIA

No dirigir la mirada al interior del equipo, cuando esté en funcionamiento, durante un tiempo prolongado.

MEDIO AMBIENTE



¡No arroje los aparatos eléctricos a la basura!

Conforme a la Directriz Europea 2002/96/CE sobre aparatos eléctricos y electrónicos inservibles, tras su conversión en ley nacional, deberán acumularse por separado las herramientas eléctricas para ser sometidas a un reciclaje ecológico.

CLENAIR

ARANDÚ Soluciones Tecnológicas, S. L.
C/ Azufre, 1bis, Nave 3.
28770 Colmenar Viejo

www.arandu.es

